

Vakuumheber 7005-PKW/E

1-Kreis-Vakuumhebergerät
gemäß EN 13155

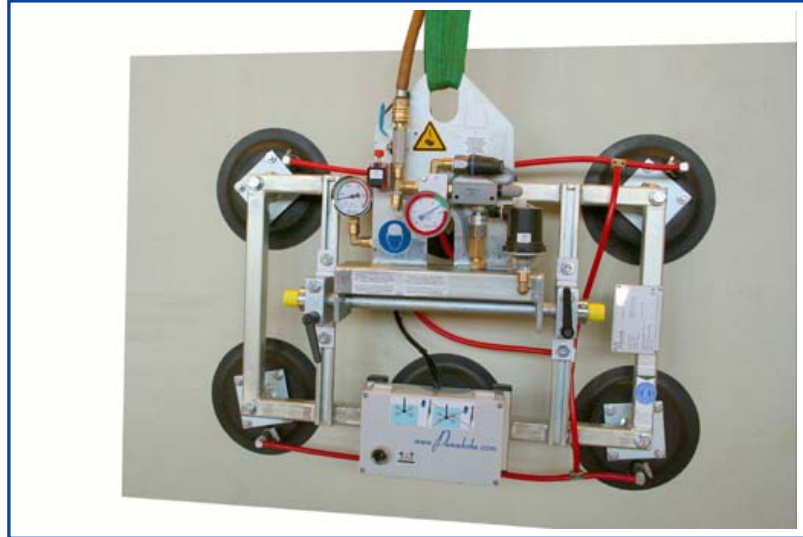

zum Verglasen von Pkw-Scheiben im Werkstattbereich

Beschreibung

- **1-Kreis-Vakuumsystem**
- der Vakuumkreis verfügt über einen Vorratsbehälter mit Rückschlagventil, Vakuumschalter und Kontrollvakuummeter
- **geschlossener Vakuumkreis**
verhindert Vakuumverlust bei Druckluftausfall
- **Energieausfall-Überwachung**
- akustisches Signal
melden Vakuumunterschreitung / Druckluftausfall
- Neigungswinkel über eine Klemmvorrichtung einstellbar
- Sauger beweglich befestigt, zur Aufnahme von leicht gebogenen Fahrzeugscheiben
- fester Saugerabstand

Vakuumerzeugung

- durch eingebaute Saugluftdüse (Venturi),
zum Betrieb sind mindestens 6 bar Druckluft erforderlich
- optionale Druckluft-Sparschaltung
- optionale Schnell-Löse-Funktion

Bedienung

- | | |
|-------------|------------------------------------|
| • EIN/AUS | direkt am Gerät |
| • SAUGEN | über ein Tastventil |
| • LÖSEN | über zwei Tastventile |
| • Schwenken | Klemmvorrichtung über 2 Spannhebel |

Aufhängung: Kranöse am Tragrahmen
Tragfähigkeit: 140 kg / 210 kg
Farbe: verzinkt



vertikal

zum Heben geeignet		
Materialbeschaffenheit	gasundurchlässig	
Oberfläche	glatt, leicht strukturiert	
zum Beispiel	Pkw-, Bus- oder LKW-Frontscheiben	
Saugertyp	540	
Durchmesser	200	
angesaugt ca. mm		
Saugerqualität	Gummi schwarz Abrieb möglich bis 80° C wärmebeständig	
Saugeranzahl	4	6
Tragfähigkeit auf glatter, sauberer Oberfläche bei 60 % Vakuum		
innerbetrieblich kg	140	210
Äußerer Abstand der Sauger ca. mm	810 x 560	
Eigengewicht ca. kg	22 kg	24 kg
Druckluftanschluss	9 mm	
Best.-Nr.: 7005-PKW/E...	-04	-06
Zubehör auf Anfrage		
Best.Nr.: 540-SCHUTZ	Schutzhaube für Sauger 540	
Best.Nr.: OPT-DLSpar	Druckluft-Sparschaltung – spart ca. 50 % des Druckluft-Verbrauches ein	
Best.Nr.: OPT-SLF	Schnell-Löse-Funktion – mit vollem Versorgungsdruck	



Vakuumheber 7005-PKW/E mit 4 Sauger 540

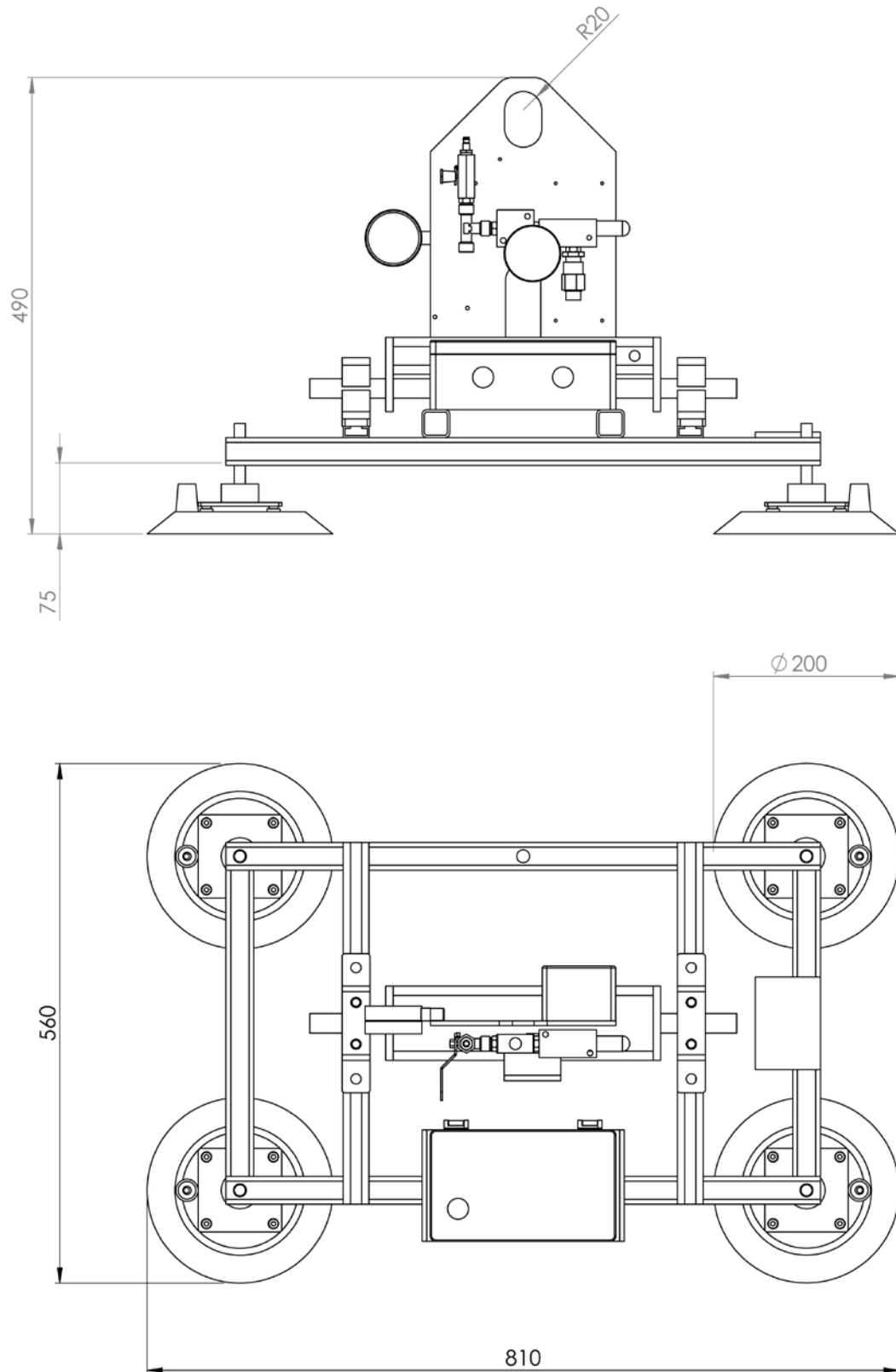

Vakuumheber 7005-PKW/E mit 6 Sauger 540

