



Manipuliergerät 7025-C-1000/E

1-Kreis-Vakuumhebergerät
gemäß EN 13155



	vertikal
	horizontal
	schwenken um 90°

Beschreibung

- **1-Kreis-Vakuumsystem**
- der Vakuumkreis verfügt über einen Vorratsbehälter mit Rückschlagventil, Vakuumschalter und Kontrollvakuummeter
- **geschlossener Vakuumkreis**
verhindert Vakuumverlust bei Druckluftausfall
- **Energieausfall-Überwachung**
- akustisches Signal
melden Vakuumunterschreitung / Druckluftausfall
- alle Sauger einzeln absperrenbar
- stufenloses Schwenken um 90°
über pneumatischen Zylinder
- längenverstellbarer Bedingungsgriff
- Halter für Kranschalter

Vakuumerzeugung

- durch eingebaute Saugluftdüse (Venturi)
zum Betrieb sind mindestens 6 bar Druckluft erforderlich
- optionale Druckluft-Sparschaltung
- optionale Schnell-Löse-Funktion

Bedienung

- EIN/AUS direkt am Gerät
- SAUGEN über ein Tastventil
- LÖSEN über zwei Tastventile
- Schwenken über zwei Tastventile

Aufhängung: Kranöse am Tragrahmen

Tragfähigkeit: bis 1000 kg

Farbe: gelb / teilverzinkt

zum Heben geeignet			
Materialbeschaffenheit	gasundurchlässig		
Oberfläche	glatt		
zum Beispiel	Glasscheiben, Isolierglaseinheiten, Fensterelemente, Fassadenelemente, Kunststoff- und Keramikplatten, beschichtete Spanplatten		
Saugertyp	488-K	388	
Durchmesser angesaugt ca. mm	350	300	
Saugerqualität	Gummi rot Abrieb möglich bis 80° C wärmebeständig ab 3 mm Glasdicke	Gummi schwarz Abrieb möglich bis 80° C wärmebeständig ab 4 mm Glasdicke	
Saugeranzahl	8	18	
Tragfähigkeit auf glatter, sauberer Oberfläche bei 60 % Vakuum innerbetrieblich kg	900	700	1000
Eigengewicht ca. kg			
Druckluftanschluss	9 mm		
Best.-Nr.: 7025-C-1000-07/E...	8-4	8-3	12-3
Zubehör auf Anfrage			
Best.Nr.: OPT-DLSpar	Druckluft-Sparschaltung – spart ca. 50 % des Druckluft-Verbrauches ein		
Best.Nr.: OPT-SLF	Schnell-Löse-Funktion – mit vollem Versorgungsdruck		
Best.Nr.: OPT-388TR	Gerät ausgerüstet mit : abdruckarmen Saugern für beschichtete Gläser		
Best.Nr.: OPT-388K	Gerät ausgerüstet mit: weicheren Saugern für dünnere Gläser		

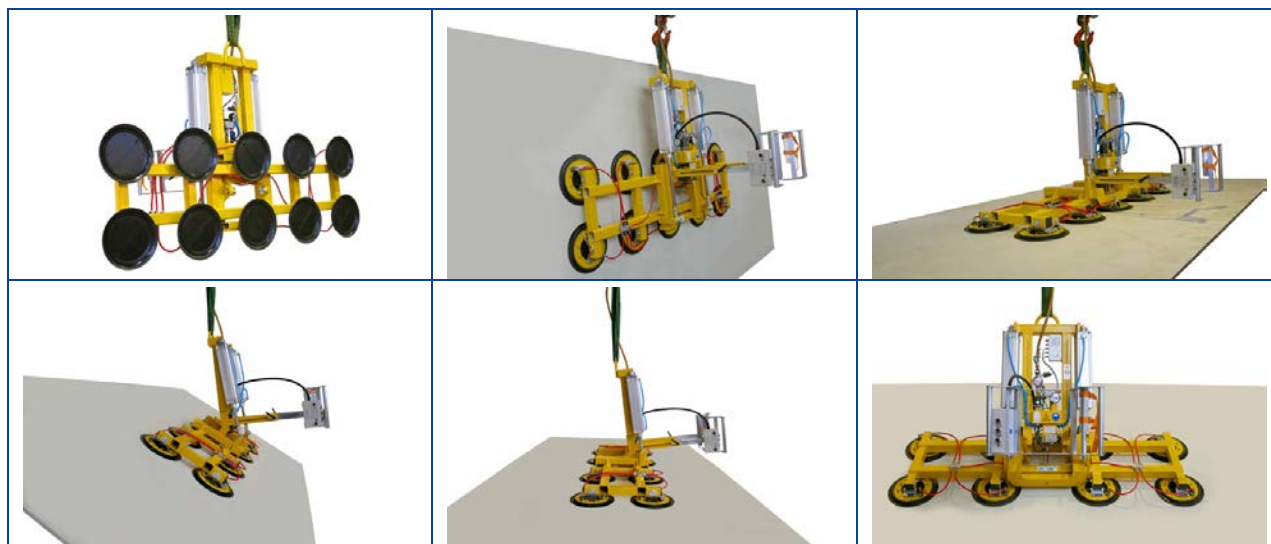

Manipuliergerät 7025-C-1000/E mit 8 Sauger 388

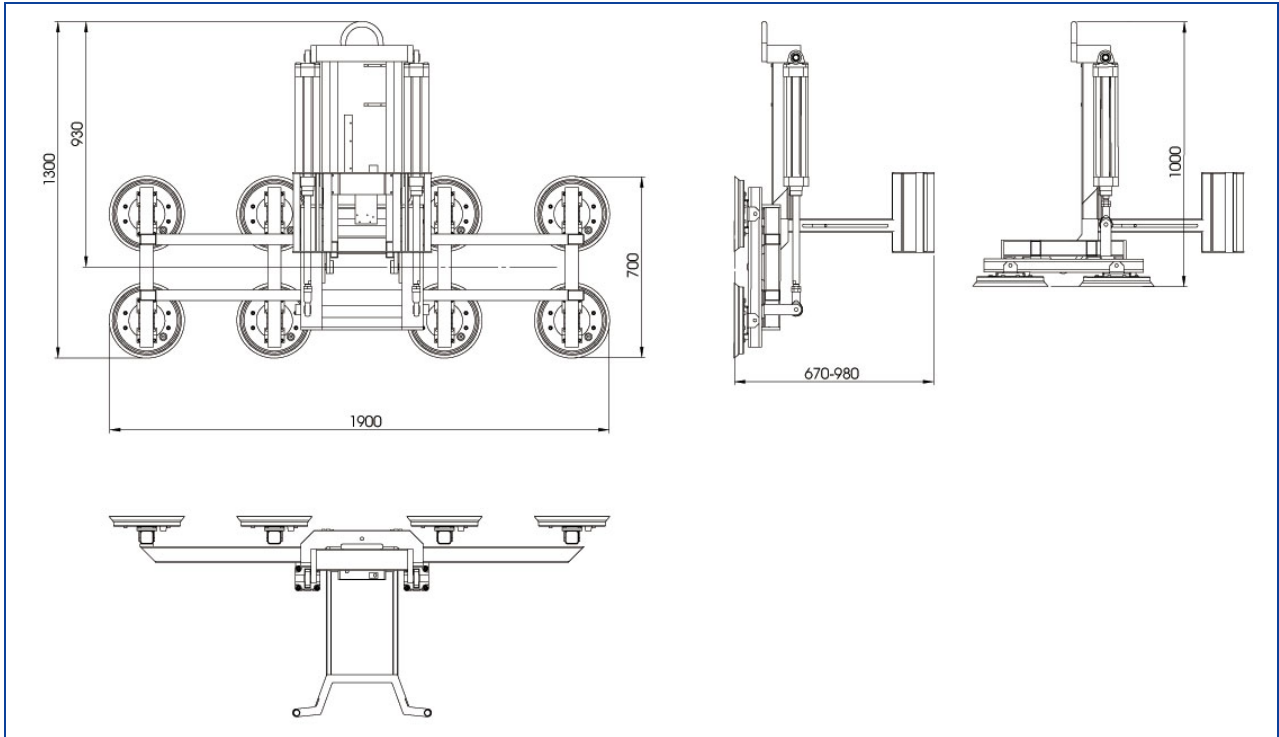

Sie wollen mehr erfahren?

Nutzen Sie den QR-Code, um mehr Einsatz-Fotos zu sehen und über das Gerät zu erfahren.

Oder klicken Sie auf das Bild.

Und sehen Sie den Funktionstest vor Auslieferung einmal live.

Sie wollen mehr erfahren?

Nutzen Sie den QR-Code, um mehr Einsatz-Fotos zu sehen und über das Gerät zu erfahren.

Oder klicken Sie auf das Bild.

Der Vakuumheber 7025-C-1000 im Einsatz in der Glasveredelung.



