

Vakuumheber 7025-MS4-2/E

**1-Kreis-Vakuumhebegerät
gemäß EN 13155**

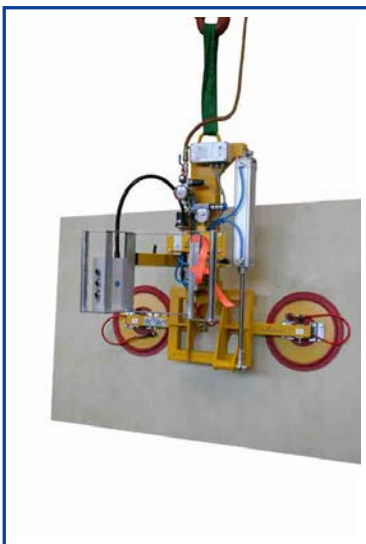

Beschreibung

- **1-Kreis-Vakuumsystem**
- der Vakuumkreis verfügt über einen Vorratsbehälter mit Rückschlagventil, Vakuumschalter und Kontrollvakuummeter
- **geschlossener Vakuumkreis** verhindert Vakuumverlust bei Druckluftausfall
- **Energieausfall-Überwachung**
- akustisches Signal melden Vakuumunterschreitung / Druckluftausfall
- einreihige Saugeranordnung
- veränderbarer Saugerabstand
- Sauger absperbar
- stufenloses Schwenken um 90° über pneumatischen Zylinder
- längenverstellbarer Bedienungsgriff
- Halter für Kranschalter

Vakuumerzeugung

- durch eingebaute Saugluftdüse (Venturi) zum Betrieb sind mindestens 6 bar Druckluft erforderlich
- optionale Druckluft-Sparschaltung
- optionale Schnell-Löse-Funktion

Bedienung

- EIN/AUS direkt am Gerät
- SAUGEN über ein Tastventil
- LÖSEN über zwei Tastventile
- Schwenken über zwei Tastventile

Aufhängung: Kranöse am Tragrahmen
Tragfähigkeit: 200 kg / 250 kg
Farbe: gelb / teilverzinkt

zum Heben geeignet		
Materialbeschaffenheit	gasundurchlässig	
Oberfläche	glatt	
zum Beispiel	Glasscheiben, Isolierglaseinheiten, Fensterelemente, Fassadenelemente, Kunststoff- und Keramikplatten, beschichtete Spanplatten	
Saugertyp	488-K	388
Durchmesser angesaugt ca. mm	350	300
Saugerqualität	Gummi rot Abrieb möglich bis 80° C wärmebeständig ab 3 mm Glasdicke	Gummi schwarz Abrieb möglich bis 80° C wärmebeständig ab 4 mm Glasdicke
Saugeranzahl	2	2
Tragfähigkeit auf glatter, sauberer Oberfläche bei 60 % Vakuum innerbetrieblich kg	250	200
Abstand der Sauger min ca. mm max. ca. mm min. mit Verbreiterungen ca. mm max. mit Verbreiterungen ca. mm	700 x 350 1140 x 350 720 x 680 1050 x 680	660 x 300 1100 x 300 720 x 680 1050 x 680
Eigengewicht ca. kg		
Druckluftanschluss	9 mm	
Best.-Nr.: 7025-MS4-2/E...	488	388
Zubehör auf Anfrage		
Best.Nr.: OPT-DLSpar	Druckluft-Sparschaltung – spart ca. 50 % des Druckluft-Verbrauches ein	
Best.Nr.: OPT-SLF	Schnell-Löse-Funktion – mit vollem Versorgungsdruck	
Best.Nr.: OPT-388TR	Gerät ausgerüstet mit : abdruckarmen Saugern für beschichtete Gläser	
Best.Nr.: OPT-388K	Gerät ausgerüstet mit: weicheren Saugern für dünnere Gläser	
Best.Nr.: 7003-ASH5075	Abstandhalter für Saugerhalter – 50 mm oder 75 mm mehr Abstand	
Best.Nr.: 7003-VB4-2	Satz Verbreiterung (2 Stück)	



Vakuumheber 7025-MS4-2/E mit Sauger 388

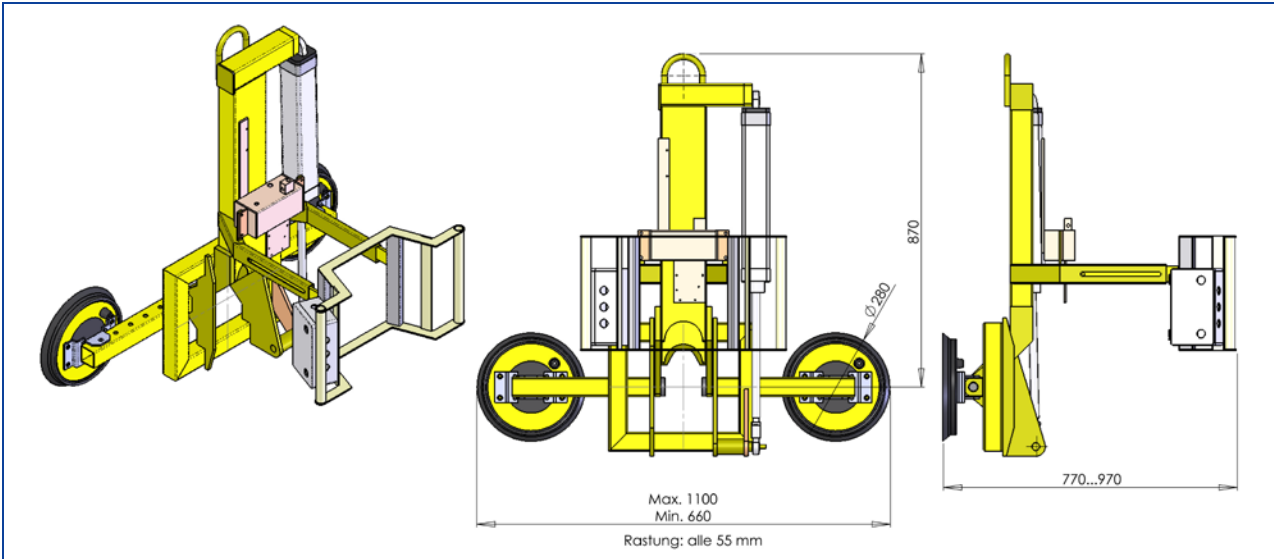

Vakuumheber 7025-MS4-2/E mit Sauger 488

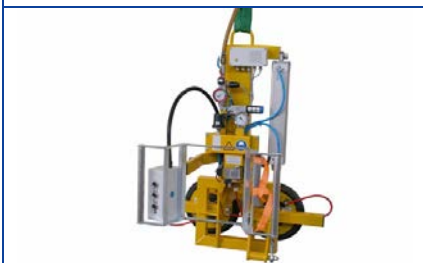
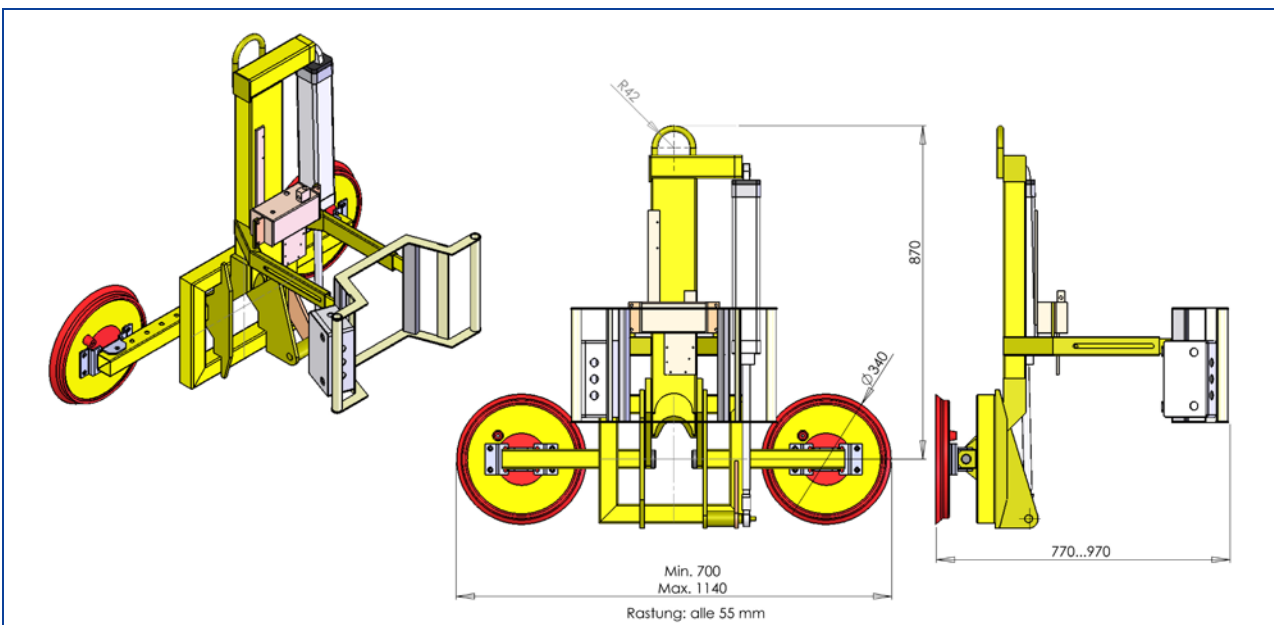

Vakuumheber 7025-MS4-2/E mit Sauger 388 und Verbreiterung 7003-VB4-2

