

zum Heben geeignet				
Materialbeschaffenheit	gasundurchlässig			
Oberfläche	glatt			
zum Beispiel	Glasscheiben, Isolierglaseinheiten, Fensterelemente, Fassadenelemente, Kunststoff- und Keramikplatten, beschichtete Spanplatten			
Saugertyp	388			
Durchmesser angesaugt ca. mm	300			
Saugerqualität	Gummi schwarz Abrieb möglich bis 80° C wärmebeständig ab 4 mm Glasdicke			
Saugeranzahl	2 x 6	2 x 5	2 x 4	2 x 3
Anzahl der Verlängerungen	6	4	2	0
Tragfähigkeit auf glatter, sauberer Oberfläche bei 60 % Vakuum				
auf EU-Baustellen innerbetrieblich	kg 600	kg 500	kg 400	kg 300
	kg 600	kg 600	kg 600	kg 600
Äußerer Abstand der Sauger ca. mm	2270 x 1360	2150 x 1360	2270 x 860	1270 x 860
Eigengewicht ca. kg	109	95	87	81
Versorgungsspannung Ladegerät	110 - 230 V / 50/60 Hz / 1 Phase			
Best.-Nr.: 7211-DS4Z-20...	-12	-10	-08	-06
Zubehör auf Anfrage				
Best.Nr.: 388-SCHUTZ	Schutzhaube für Sauger 388			
Best.Nr.: 7003-KA4&6	montierbare kurze Aufhänge-Öse für Kombi 7011-DS4-2012 / 7211-DS4-2012			
Best.Nr.: 7003-GTWDS4	Transport-Wagen für Kombi 7011-DS4-2012 / 7211-DS4-2012			
Best.Nr.: 7003-WSPDS4	Wetterschutzplane für Transport-Gestell einschließlich Kombi 7211-DS4-2012			
Best.Nr.: Balance 17	Gegengewichts-Einheit – Überstand 1,5 m –Gewicht 600kg - motorisch			
Best.Nr.: Balance 18	Gegengewichts-Einheit – Überstand 0,7 m –Gewicht 400kg - manuell			

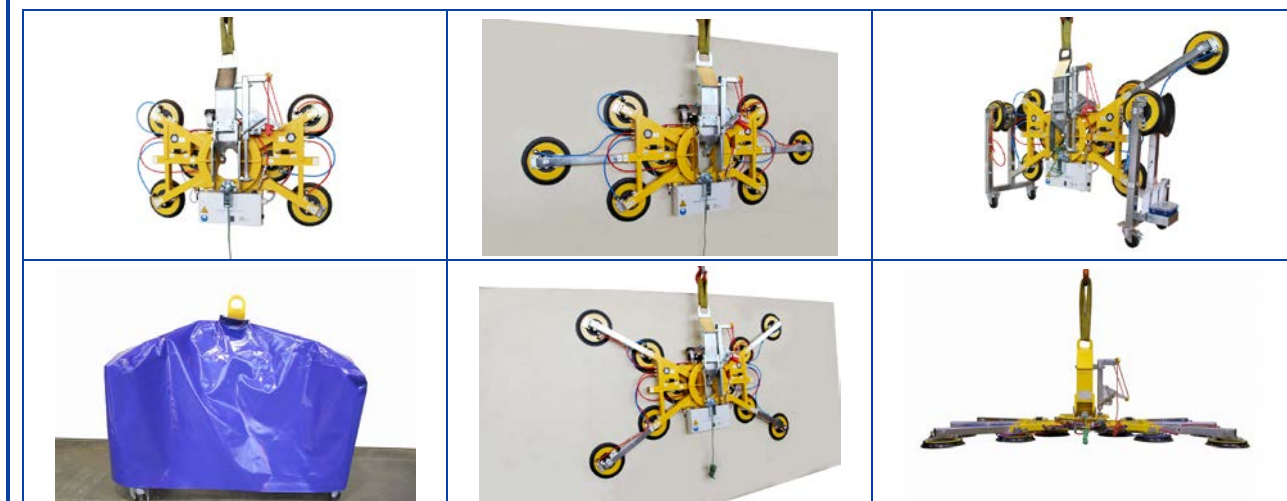

Kombi 7211-DS4Z-20 mit Sauger 388

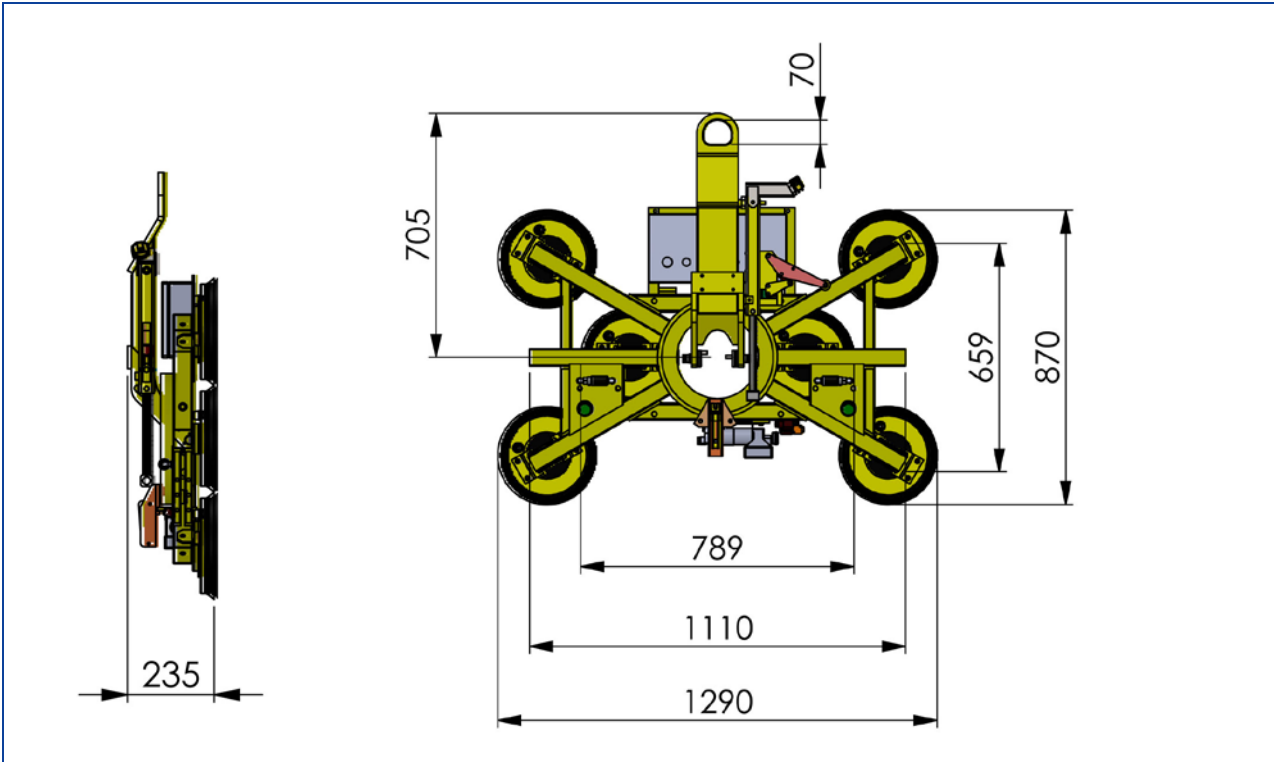

Kombi 7211-DS4Z-20 mit Sauger 388 und 2 Verlängerungen

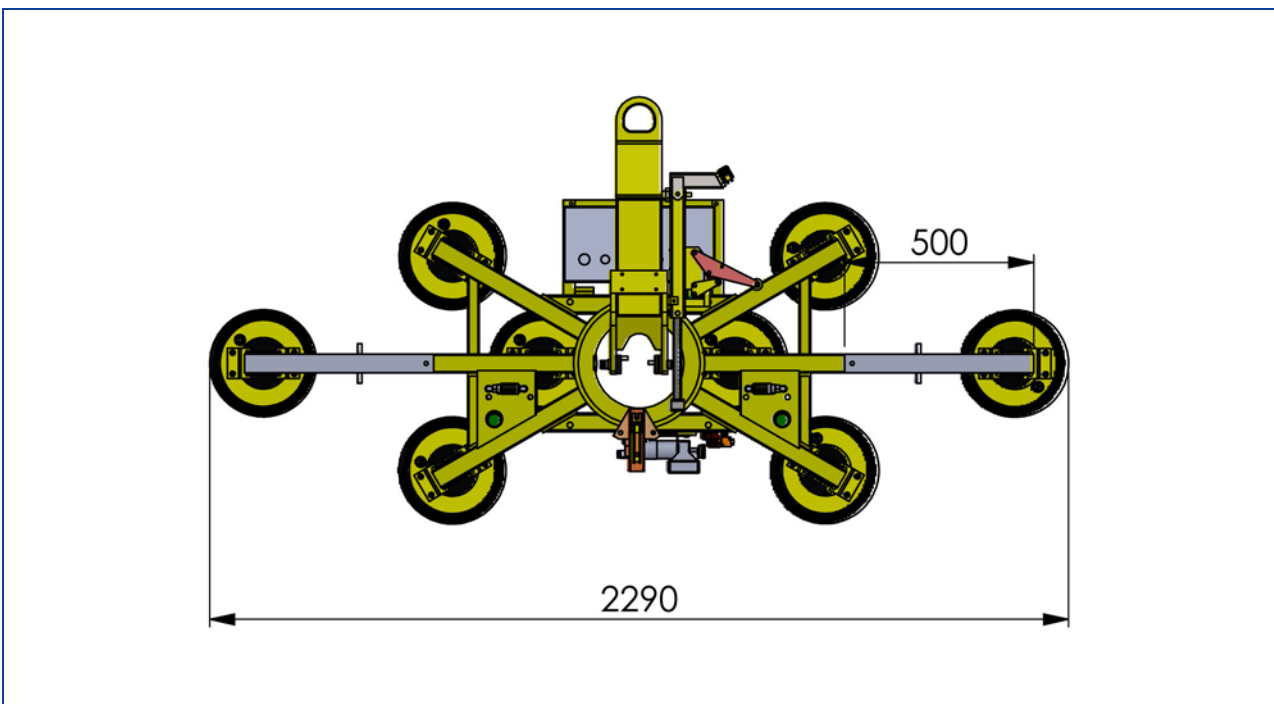

Kombi 7211-DS4Z-20 mit Sauger 388 und 4 Verlängerungen

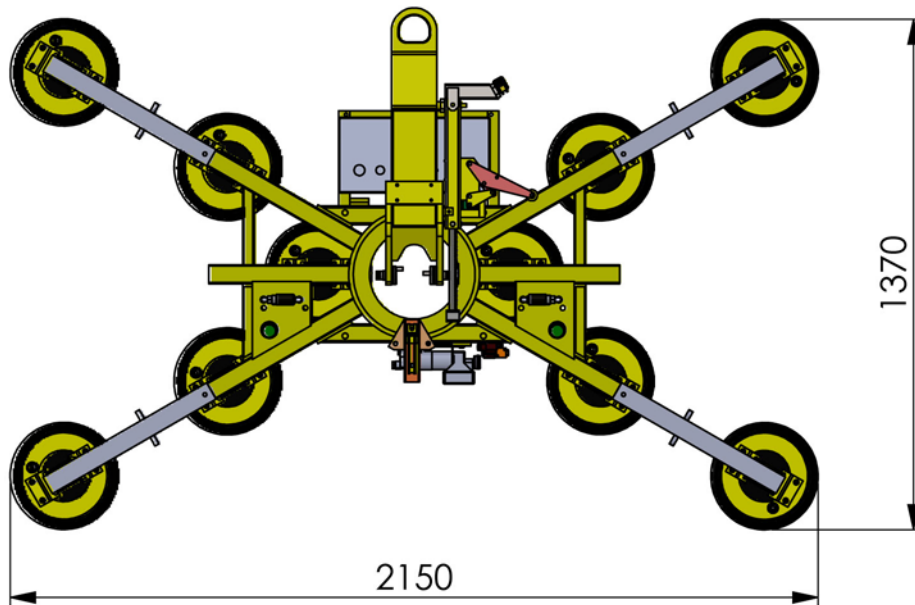

Kombi 7211-DS4Z-20 mit Sauger 388 und 6 Verlängerungen

