

ErgoMover GO DP

der Elektro-Transportwagen
zum Bewegen von maximal 1.500 kg

Ideal für den Transport von Fahrplatten

Das Wichtigste in Kürze:

- 4-Rad-Lenkung – Wendekreis ca. 3,5 m
- kräftiger Elektro-Motor mit Magnetbremssystem
- Steigungen bis zu 10 % werden, auch voll beladen, mühelos bewältigt
- stufenlose Geschwindigkeitsregulierung bis zu einer Geschwindigkeit von 6 km/h
- eingebautes Ladegerät für den 24 V Akku
- Schuhe für die Gabelstapler-Verladung des Gerätes
- alle Funktionen lassen sich von der Deichsel aus steuern
- Ladezustandsanzeige des Akkus an der Deichsel
- bedienfreundlicher Handgriff mit Einklemmschutzschalter
- ErgoMover entlastet Ihre Mitarbeiter von schwerer körperlicher Arbeit
- ergonomischer Handgriff
- einfache Bedienung



Beschreibung:

- maximale Zuladung: 1.500 kg
- leistungsstarker 24 V Antrieb mit Magnetbremssystem
- 4-Rad-Lenkung
- Länge der Ladefläche: ca. 1.905 – 2.460 mm
- Breite der Ladefläche: ca. 963 – 1.240 mm
- Abstand der Ladefläche zum Boden: 630 mm (Minimum)
- vier Eckwinkel zur Ladungssicherung
- Länge des ErgoMover GO DP mit Deichsel in Arbeitsposition: ca. 3,2 m
- Länge der Deichsel: ca. 1,5 m
- Deichsel schwenkbar, das spart Platz bei der Lagerung
- Bodenfreiheit: ca. 104 mm
- Eigengewicht: ca. 342 kg

Bestell-Nr.:

**600-EMGDP ErgoMover GO DP
Elektro-Transportwagen**

Mögliche Option zu dem ErgoMover:

mit PU-Schaum gefüllte Reifen:

dadurch wird der ErgoMover pannensicher und bleibt immer einsatzbereit



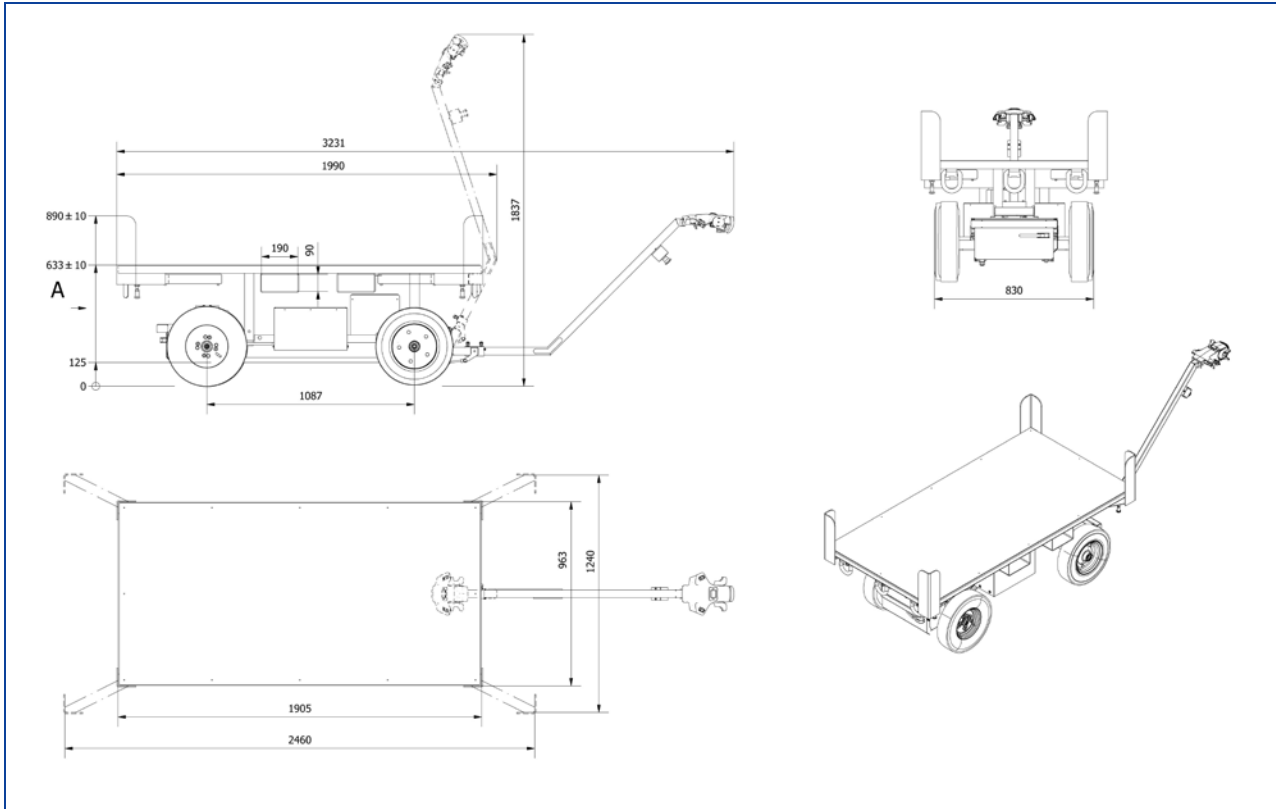



Öse für die Ladungssicherung



Schuh für die Gabelstapler-Verladung



Halterung für die Bedienungsanleitung