

zum Heben geeignet		
Materialbeschaffenheit	gasundurchlässig	
Oberfläche	glatt	
zum Beispiel	Glasscheiben, Isolierglaseinheiten, Fensterelemente, Fassadenelemente, Kunststoff- und Keramikplatten, beschichtete Spanplatten	
Saugertyp	488-K	388
Durchmesser angesaugt ca. mm	350	300
Saugerqualität	Gummi rot Abrieb möglich bis 80° C wärmebeständig ab 3 mm Glasdicke	Gummi schwarz Abrieb möglich bis 80° C wärmebeständig ab 4 mm Glasdicke
Saugeranzahl	2	2
Tragfähigkeit auf glatter, sauberer Oberfläche bei 60 % Vakuum innerbetrieblich kg	250	200
Abstand der Sauger min ca. mm max. ca. mm min. mit Verbreiterungen ca. mm max. mit Verbreiterungen ca. mm	750 x 350 1190 x 350 750 x 680 1080 x 680	700 x 300 1140 x 300 750 x 680 1080 x 680
Eigengewicht ca. kg		
Druckluftanschluss	9 mm	
Best.-Nr.: 7025-MDmS4-2/E...	488	388
Zubehör auf Anfrage		
Best.Nr.: OPT-DLSpar	Druckluft-Sparschaltung – spart ca. 50 % des Druckluft-Verbrauches ein	
Best.Nr.: OPT-SLF	Schnell-Löse-Funktion – mit vollem Versorgungsdruck	
Best.Nr.: OPT-388TR	Gerät ausgerüstet mit : abdruckarmen Saugern für beschichtete Gläser	
Best.Nr.: OPT-388K	Gerät ausgerüstet mit: weicheren Saugern für dünnere Gläser	
Best.Nr.: 7003-ASH5075	Abstandhalter für Saugerhalter – 50 mm oder 75 mm mehr Abstand	
Best.Nr.: 7003-VB4-2	Satz Verbreiterung (2 Stück)	

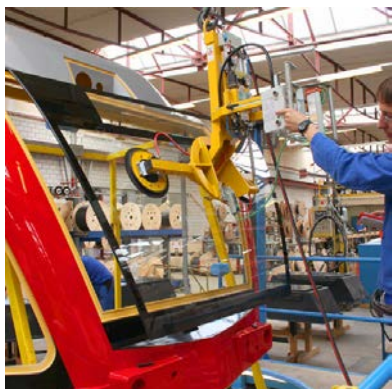

Manipuliergerät 7025-MDmS4-2/E mit Sauger 388

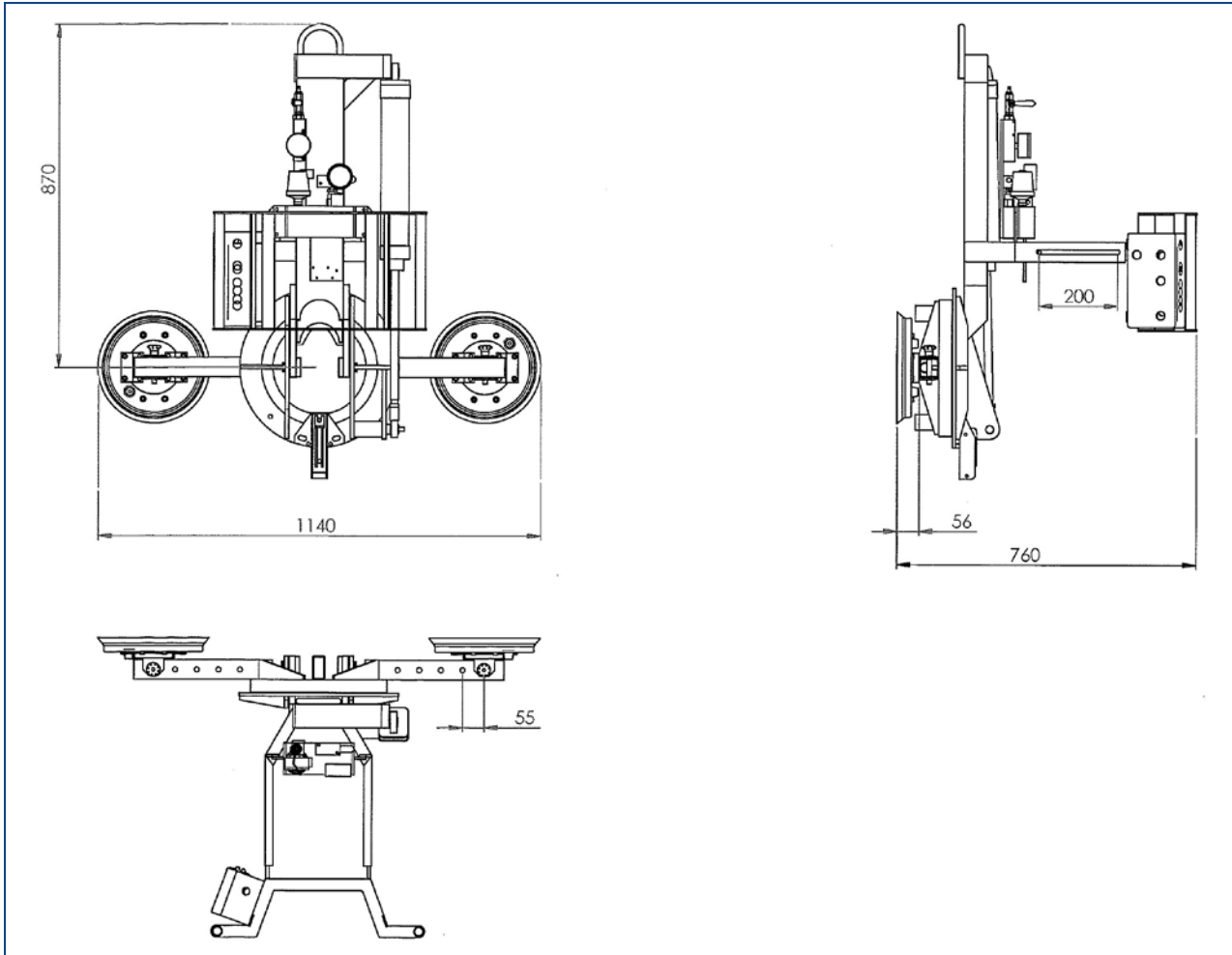

Sie wollen mehr erfahren?

Nutzen Sie den QR-Code, um mehr Einsatz-Fotos zu sehen und über das Gerät zu erfahren.

Oder klicken Sie auf das Bild.

Der Vakuumheber 7025-MDmS4-2/E im Einsatz in der Fahrzeugfertigung.

Manipuliergerät 7025-MDmS4-2/E mit Sauger 388 und Verbreiterung 7003-VB4-2

